

STT

Die neue Schlingmann Tank Technologie..... denn genug ist nicht genug!

Gemeint ist damit der maximal zur Verfügung stehende Löschwasservorrat für den Einsatz und die damit verbundene neue Form eines Wassertanks bestehend aus 7 Teilsegmenten. Im Gegensatz zu geklemmten oder geschraubten Profilaufbausystemen ist die geschweißte, verwindungssteife Edelstahlkonstruktion problemlos in der Lage, den Wassertank und die gesamte Pumpenanlage aufzunehmen.

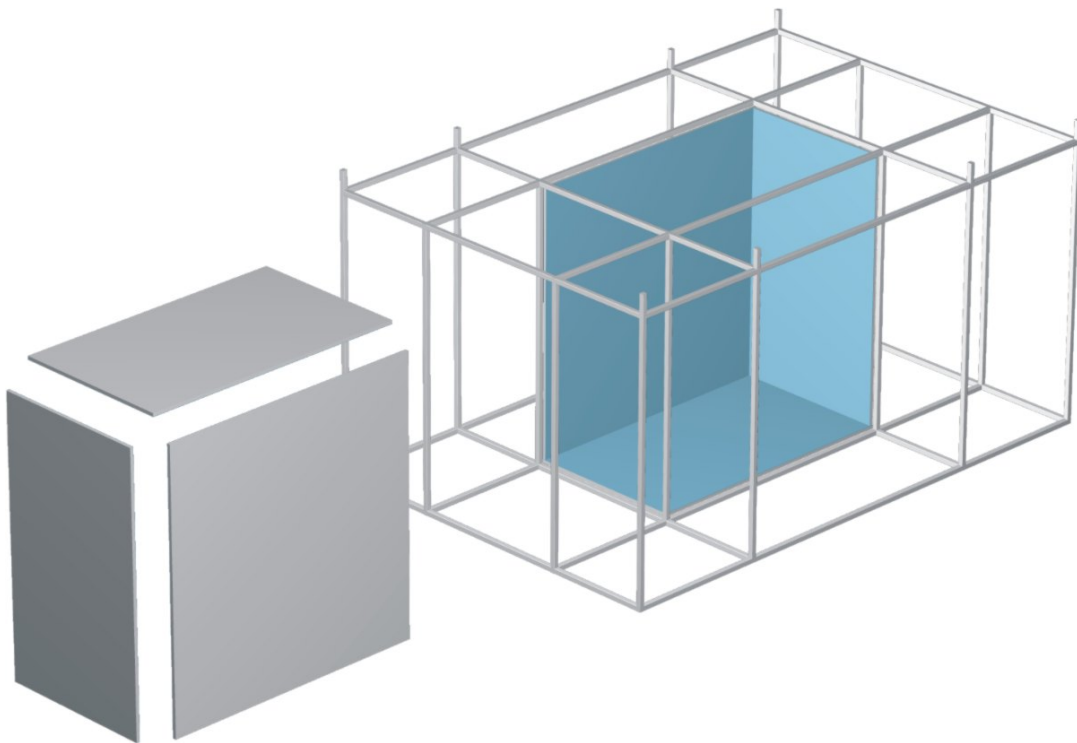

Beim Einbau eines traditionellen GFK-Wassertanks ergeben sich jedoch formbedingte „Freiräume“ im Aufbau.

Diese können jetzt durch die neue Schlingmann Tank Technologie (STT) für einen größeren Wasservorrat genutzt werden. 7 Teilsegmente aus High-Tech GFK Material werden in spezielle Aufnahmeprofile eingeklebt und ergeben mit dem gesamten QuadraVA-Aufbau eine neue Funktionseinheit.



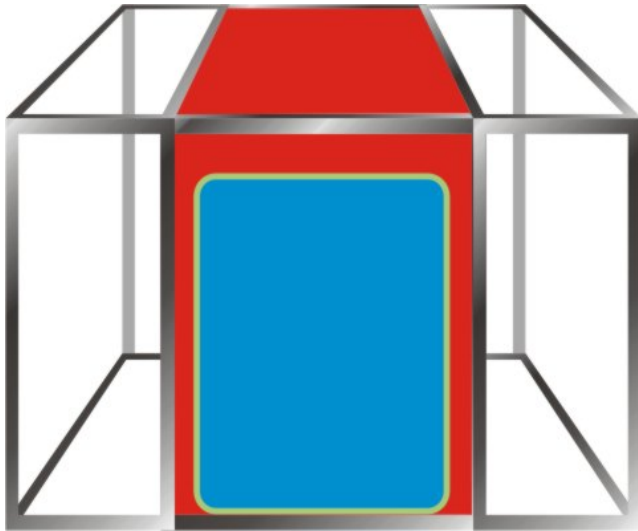

QuadraVA Gerippe mit
konventionellem GFK-Tank
und mit in rot dargestellten
nicht genutzten Raum.

Die neue Schlingmann STT ist also nun in der Lage, die bisherigen „Freiräume“ im Aufbau in ein bis zu 20% größeres Tankvolumen zu erweitern, OHNE dabei das Geräteraumvolumen zu verringern!



3D-ANSICHT

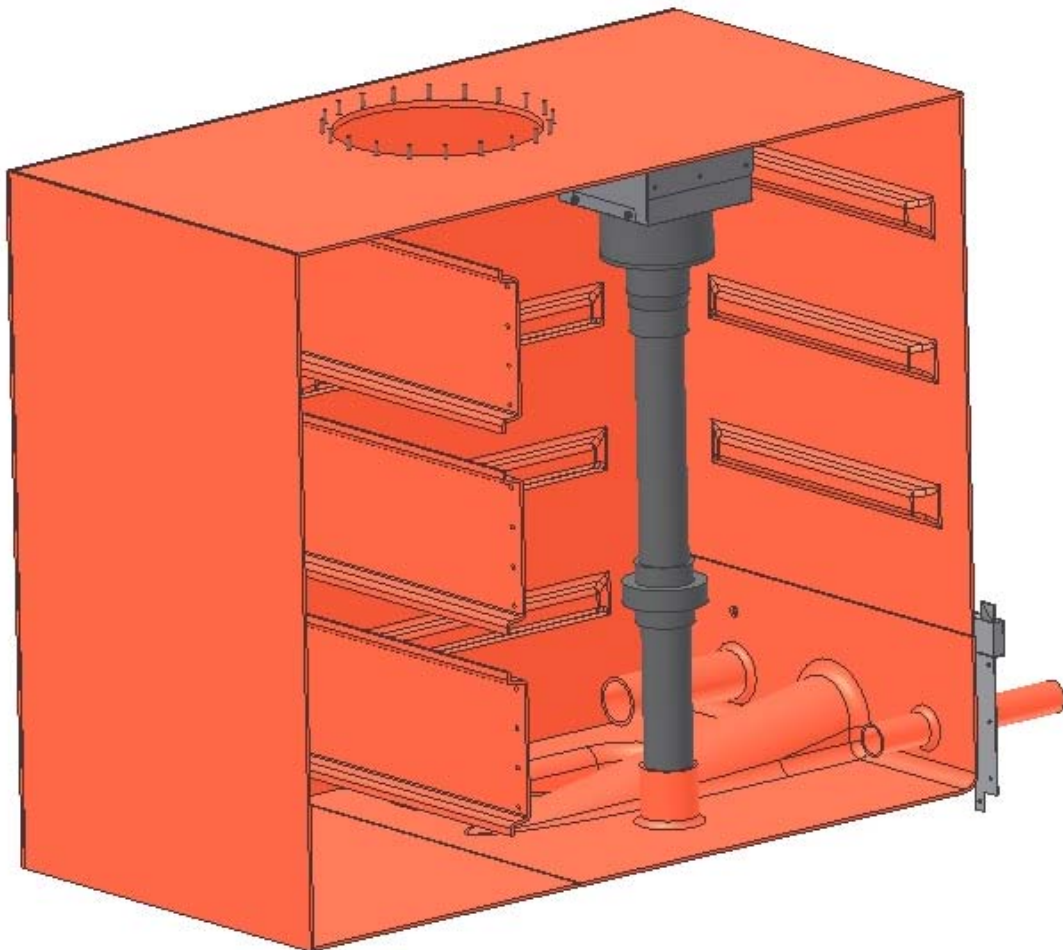

TANKINHALTE

Fahrzeugtyp	Radstand	Tankinhalt
(H)LF 20/16	3860	2400l ohne Einschränkung von G1 und G2
(H)LF 20/16	3860	3800l
(H)LF 20/16	3950	2400l ohne Einschränkung von G1 und G2
(H)LF 20/16	3950	3800l
(H)LF 20/16	4160	2000l ohne Einschränkung von G1 und G2
(H)LF 20/16	4160	4000l
(H)LF 20/16	4250	2000l ohne Einschränkung von G1 und G2

Bei der Größe der Wassertanks ist das zulässige Gesamtgewicht bzw. die maximale Hinterachslast zu beachten!

Text und Abbildungen unverbindlich. Die Bilder können Sonderausführungen enthalten, die nur gegen Mehrpreis lieferbar sind. Änderungen im Sinne des technischen Fortschritts vorbehalten. Für eventuelle Druckfehler kann keine Haftung übernommen werden.

Schlingmann GmbH & Co. KG
Stievenstr. 9
49201 Dissen
Tel: +49-5421-958-0
Fax: +49-5421-958-20
Internet: www.schlingmann112.de
Email: info@schlingmann112.de

